

**Техническая спецификация водогрейного котла АК-005 (кВт 40)
на твердом топливе**



Описание

Водогрейный котел отопительный АК-005 – современный, улучшенной конструкции источник тепла, предназначен для отопления индивидуальных домов с естественной или принудительной циркуляцией.

Для работы котла используется любой вид твердого топлива (дрова, каменный уголь, торфяные или опилочные брикеты). В режиме принудительной циркуляции нельзя применять насосы с рабочим давлением выше 2,5 бар. Котел изготовлен из стальных сваренных листов. Длительность горения от 2,5 до 8 часов, в зависимости от влажности топлива и от собственных потерь жилья.

Котел состоит из конвективной части, топки, колосников, трех дверок. В конвективной части котла расположены турболизаторы. Турболизаторы снижают температуру, выходящих из котла дымовых газов. Турболизаторы повышают коэффициент полезного действия обогревательного котла, улучшают экономические и технические показатели. Верхняя дверка предназначена для чистки решеток в конвективной части котла. Осмотр и чистку конвективной части котла необходимо проводить регулярно. Это обеспечивает экономичную работу котла на весь период эксплуатации. Средняя дверка предназначена для размещения топлива в топку котла. Нижняя дверка предназначена для извлечения пепла и для регулировки тяги при помощи регулятора тяги (он расположен на внешней стороне котла). Регулируя тягу, обеспечивается необходимая температура воды. Тем самым обеспечивается равномерное и длительное горение. Возвратная вода подается через заднюю нижнюю часть котла по подводным трубам. При помощи пробки, вода сливается из котла. Выход горячей воды (обратный ход) в систему осуществляется через верхнюю часть котла. Дымовые газы выделяются из дымохода на задней части котла и через внешний дымоход выводятся наружу.

Во избежания образования накипи в отопительном котле ,желательно смягчить воду.

Вода в котле должна соответствовать следующим нормам:

- жесткость не более 0,7 мг-экв/л;
- содержание примесей – не более 5 мг/л;
- рН- не ниже 7.

Технические данные

	Обозначение	АК-005
Максимальная мощность при влажности топлива 35%	кВт	40
Объём воды	л	147
Максимальная температура воды	°С	95
Минимальная температура обратной воды	°С	50...55
Максимальное рабочее давление	бар	2.5
Поперечное сечение дымовой трубы	см ²	525
Температура дымовых газов	°С	~200
Минимальная высота дымовой трубы	м	7
Длина сжигаемых дров	см	45
Коэффициент полезного действия	%	82
Габаритные размеры:	мм	
	ширина	615
	длина	920
	высота	1350
Вес	кг	300

***Размеры указаны с изоляцией. Толщина изоляции 50 мм.**

- Подача топлива - ручная.
- Минимальные размеры помещения где разместить котёл 2600÷3000 мм.

Схема котла

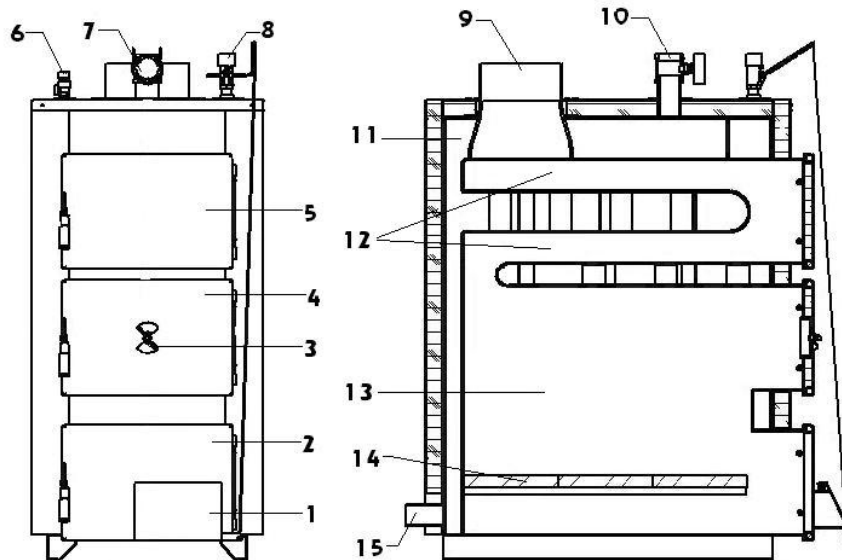

Обозначения:

1. Клапан для подачи воздуха; 2. Дверка для пепла; 3. Смотровой люк; 4. Дверка топки; 5. Дверка для чистки котла; 6. Гнездо предохранительного клапана; 7. Место для термометра/манометра;
8. Регулятор тяги; 9. Дымовой затвор (возможно изготовить сзади или сверху котла);
10. Отвод горячей воды (DN50); 11. Конвективная часть; 12. Турболизаторы;
13. Топка; 14. Колосники; 15. Подвод воды (DN 50).

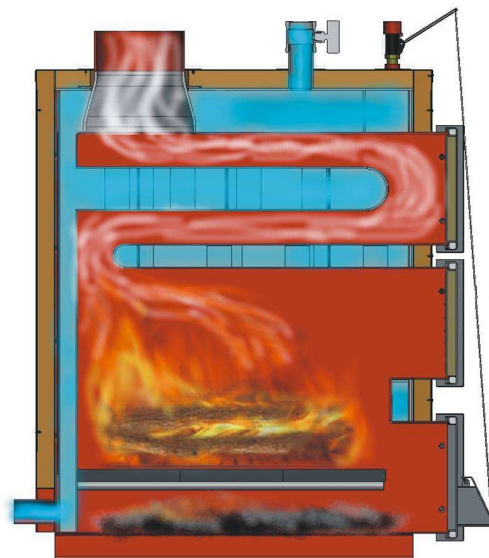

Процесс горения

Техническое обслуживание котла

Топочную и конвективную часть котла рекомендуется чистить по мере необходимости, в зависимости от качества используемого топлива и нагрузки на котел. Не реже 2-х раз в месяц необходимо спускать осадок с фильтров. Раз в сутки необходимо проверить работу предохранительного клапана. Раз в 12 месяцев проводить проверку манометра.

Указанные размеры не включают в себя размер площади, необходимой для обслуживания котла. Рекомендуемая площадь для безопасного обслуживания котла – 1000x1500x600 (мм). Площадка, на которой устанавливается котел должна быть пожаробезопасной, горизонтальной и ровной. В случае необходимости можно уложить на пол огнеупорные кирпичи. Основание под котел должно превышать размеры самого котла на: спереди на 300 мм, по бокам на 100 мм.

- **Корпус котла** – цвет красный (можно заказать другой цвет, по предварительной заявке).
- **Дверки котла** – цвет черный.

В комплект котельного оборудования входит :

- технический паспорт, описание и инструкция по эксплуатации 1 шт.
- водогрейный котел 1 шт.
- термометр-манометр (DN 80; +120°C; 6 бар.) 1шт.
- регулятор тяги 1шт.
- инструменты для обслуживания котла 1 компл.
- колосники 2 шт.
- дымоход 1 шт.
- предохранительный клапан (DN15; 2,5 бар) 1 шт.
- турболизаторы 2 шт.
- ручки 3 шт.

Гарантия:

Срок гарантии водогрейного котла АК-005 – 4 года!

Срок гарантии колосников – 6 месяца!